



Northrop F-5F „AGGRESSOR“

04694-0389

© 2010 BY REVELL GmbH & Co. KG

PRINTED IN GERMANY

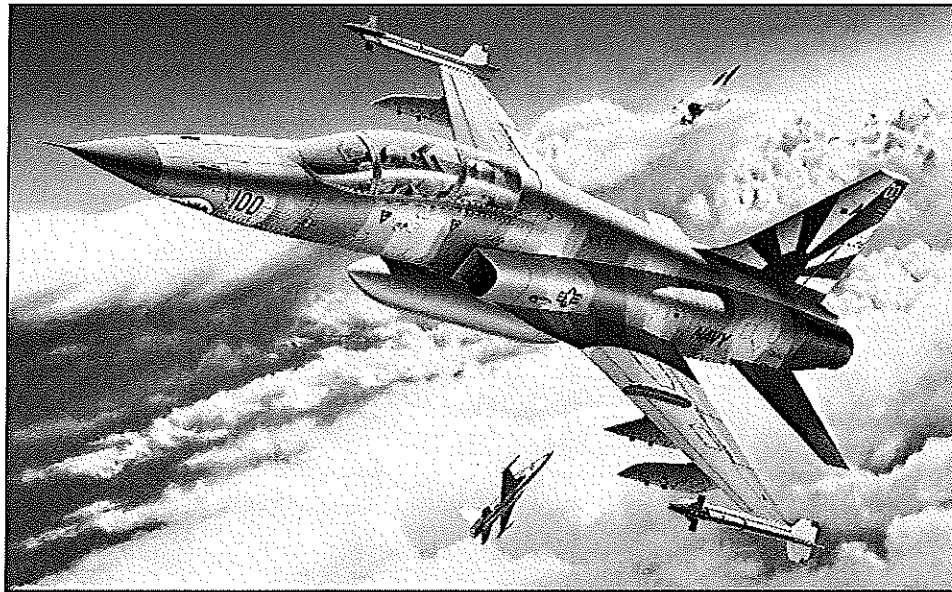

Northrop F-5F „AGGRESSOR“

Sie nennen sich „Top Gun“ – Geschwader, ihre schlanken Maschinen ziehen über den Himmel und suchen ihr Ziel. Sie fliegen, kämpfen und denken wie russische Piloten und es ist ihre Aufgabe, den US Navy- und Marines- Piloten beizubringen, wie sie sich im feindlichen Luftkampf-Ernstfall behaupten können. Diese Geschwader sind mit Hochleistungsflugzeugen wie der F-5F Tiger II ausgerüstet. Dieser 2-sitzige Jäger ist in der Lage, ähnliche Flugeigenschaften wie die russischen Front-Jagdflugzeuge zu erzielen und somit deren Taktik und operationelle Verfahrensweisen zu simulieren.

Die Northrop F-5 ist ein leichtes taktisches Kampfflugzeug, das von den USA für befreundete Nationen im Rahmen des Military Assistance Programme – MAP – entwickelt wurde. Da an dieser Auslegung kaum ein Interesse bestand, offerierte Northrop die zweisitzige Variante N-156T als T-33-Ersatz der amerikanischen Luftwaffe, wo sie ab 1961 als T-38 Talon beim Air Training Command in Dienst gestellt wurde.

Die guten Erfahrungen mit der T-38 veranlassten Northrop, eine Jägervariante auf eigene Rechnung zu bauen, die N-156F. Für dieses Flugzeug interessierte sich sehr schnell die USAF, musste aber eine begonnene Erprobung auf Anweisung des Pentagons abbrechen, sehr zum Leidwesen der USAF.

Als F-5A ging die einsitzige Variante schließlich bei der amerikanischen Luftwaffe – USAF – in Dienst.

In der Zwischenzeit hatte man bei Northrop bereits mit einer Weiterentwicklung der F-5A unter der Bezeichnung F-5E begonnen. Die Serienfertigung begann mit einem Auftrag der USAF. Außerdem sollten weitere 71 Maschinen an Südvietnam geliefert werden, die bereits mit der F-5A ausgerüstet war. Das Kriegsende kam jedoch schneller und die Maschinen wurden in die neu zusammengestellten Aggressor-Einheiten überführt. Ein Grund für diese Maßnahme war die Tatsache, dass die F-5F in ihren Flugeigenschaften weitgehend der MIG 21 entsprach, die zum damaligen Zeitpunkt noch als Hauptgegner angesehen wurde. Nach den schlechten Erfahrungen im Vietnam-Krieg wollte die USAF ihre Piloten besser mit den Kampftaktiken der zu erwartenden Gegenseite vertraut machen. Die Aggressor-Einheiten mit ihren F-5F waren dazu ein guter Weg.

Insgesamt sind zur Zeit bei 21 verschiedenen Luftwaffen 1090 F-5E und F-5F im Einsatz.

Northrop F-5F „AGGRESSOR“

They call themselves „Top Gun Squadron“, their slender machines tear across the skies and search for their targets.

They fly, fight and think like Russian pilots and it is their mission, to teach the US Navy and Marine pilots how they can prevail in real aerial combat against the enemy.

This Squadron is equipped with high performance aircraft such as the F-5F Tiger. These two-seat fighters are able to replicate the flight characteristics of the Russian forward fighter aircraft and therefore to simulate their tactics and operational techniques.

The Northrop F-5 is a light tactical combat aircraft that was developed by the USA for friendly nations within the framework of the Military Assistance Programme (MAP). Because hardly any interest was shown towards this design, Northrop offered the American Air Force a two seat variant, the N-156T as a substitute for the T-33. It entered service with the Air Training Command during 1961 and was designated T-38 Talon. Lessons learned with the T-38 led Northrop to build a fighter variant at its own cost, the N-156F.

The USAF quickly showed interest in this aircraft and soon began test flying which they had to abandon, much to their disappointment on orders from the Pentagon.

Finally the single seat variant, F-5A entered service with the American Air Force (USAF).

In the meantime Northrop had already begun further development of the F-5A under the designation F-5E. Series production began with an order from the USAF. As well as this a further 71 aircraft were to be delivered to South Vietnam which was already equipped with the F-5A. The War however came to an end quicker than had been envisaged and the aircraft were transferred to the newly formed „Aggressor“ Squadrons. One of the reasons for this was that the flight performance of the F-5A largely corresponded with that of the MIG 21, seen at that time to be the main opponent. After negative experiences during the Vietnam War, the USAF wanted its pilots to become familiar with the combat tactics of the expected enemy. The Aggressor Units with their F-5F's were a positive start in this direction. At the moment, a total of 1090 F-5E and F-5F are in service with 21 different Air Forces.

Forma hergestellt und im Eigentum von Revell GmbH & Co. KG/Revell Monogram Inc. Widersprüchliche Nachahmungen werden gerichtlich verfolgt. Ce profil est propriété de la société Revell GmbH & Co. KG/Revell Monogram Inc. Toute utilisation ou duplication frauduleuse sera suivie de poursuites en justice. Modelo y en propiedad de Revell GmbH & Co. KG/Revell Monogram Inc. Imitaciones ilícitas serán perseguidas por la ley. Forma proiectată de Revell GmbH & Co. KG/Revell Monogram Inc. și dreptul asupra acestui proiect este rezervat. Forma produsă de Revell GmbH & Co. KG/Revell Monogram Inc. Este produsă și distribuită în România de către Revell GmbH & Co. KG/Revell Monogram Inc. Producția și distribuția în România sunt autorizate de către Revell GmbH & Co. KG/Revell Monogram Inc. Modeli, Revell GmbH & Co. KG/Revell Monogram Inc. Formasun valdijevih aland imat odijevih. Kazna ejnri takšev matijevih takšev odijevih. A forma eldijevih és a tulajdonságát kizárólag Revell GmbH & Co. KG/Revell Monogram Inc. A jogeljes utaztatást és használatot bírósági útdíjakkal bünteti.

Model manufactured by and property of Revell GmbH & Co. KG/Revell Monogram Inc. Ilegal imitations are subject to prosecution. Vorm vervaardigd door en eigendom van Revell GmbH & Co. KG/Revell Monogram Inc. Onrechtmatige nabootelingen worden gerechtvaardigd vervolgd. Formas produzidas e de propriedade da Revell GmbH & Co. KG/Revell Monogram Inc. Cópias não autorizadas serão processadas jurisdicionalmente como determinado na lei. Modelen tillverkad av och ärligt Revell GmbH & Co. KG/Revell Monogram Inc. All kopiering behövs enligt lagens och upphovsrätt. Formen er framstillet af Revell GmbH & Co. KG/Revell Monogram Inc. som også har ejendomsret. Lovetlige efterligninger sesges. Modeli proizvedeni i suvlasnošću Revell GmbH & Co. KG/Revell Monogram Inc. Ilegalne kopije mogu biti kažnjene. Modeli, Revell GmbH & Co. KG/Revell Monogram Inc. Formasun valdijevih aland imat odijevih. Kazna ejnri takšev matijevih takšev odijevih. Forma je proizvedena i je vlasništvo Revell GmbH & Co. KG/Revell Monogram Inc. Neovlaštena kopije bodo pravno kažnjene.

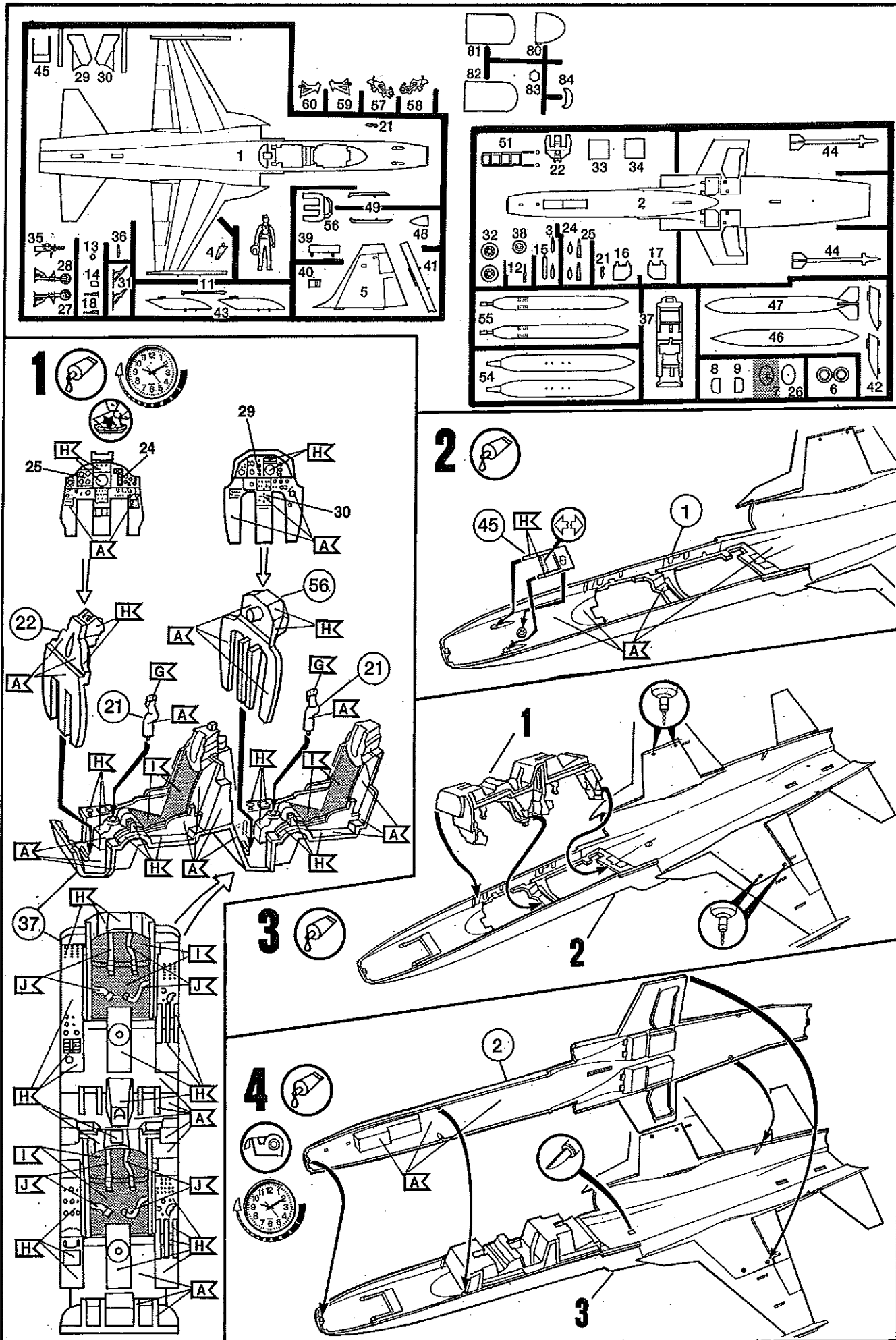

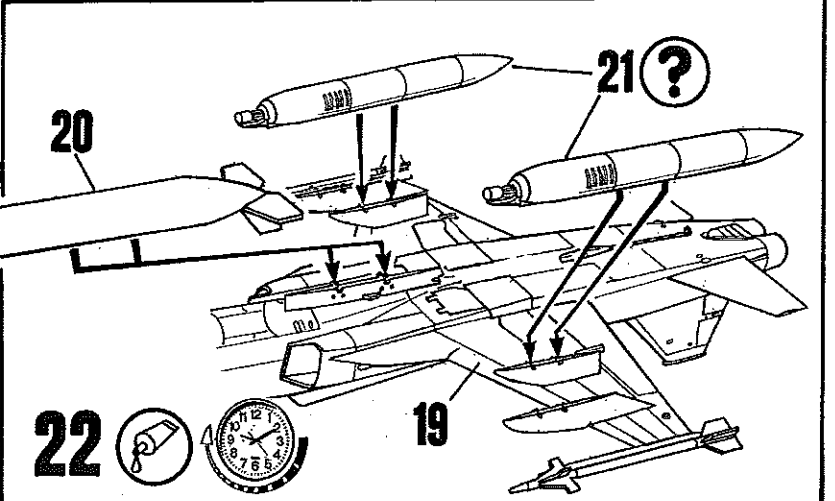
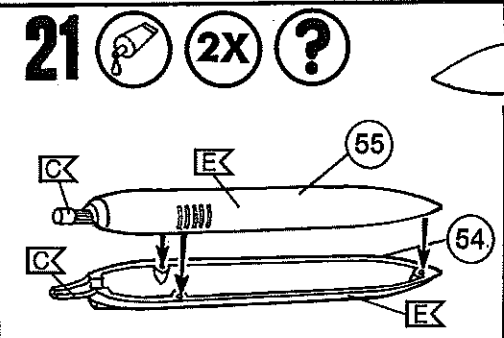
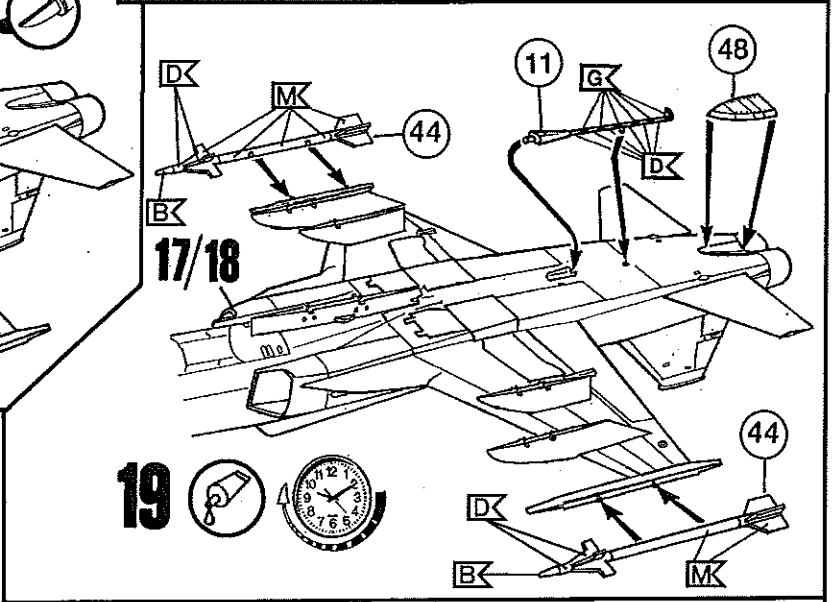
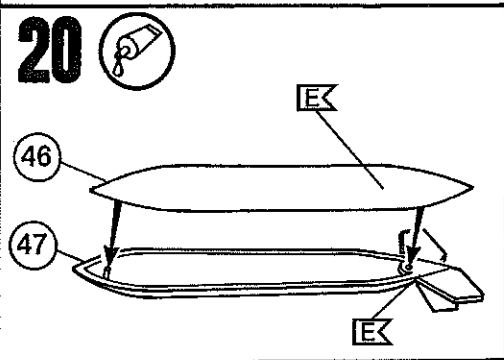
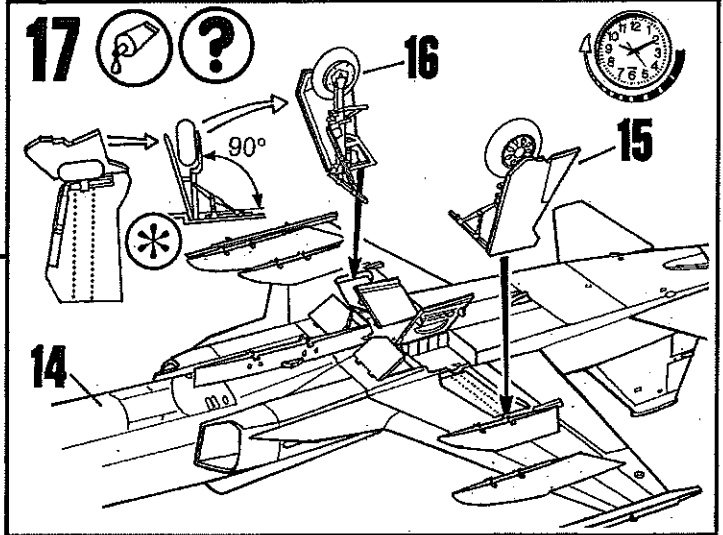
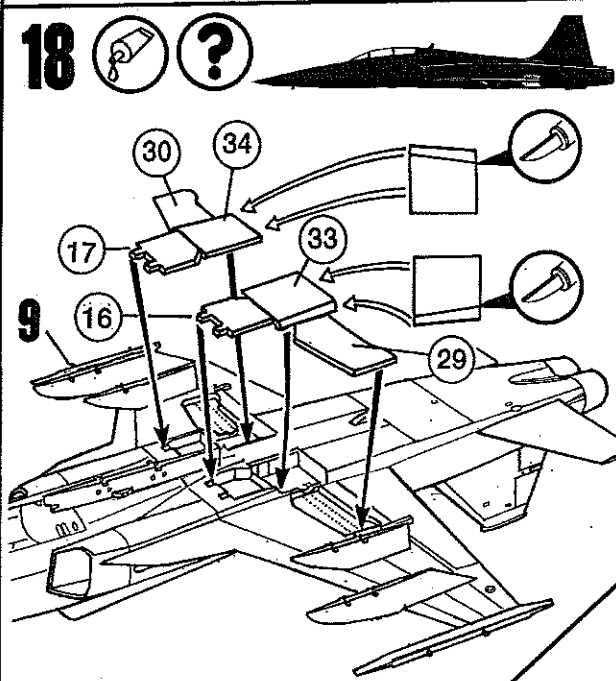
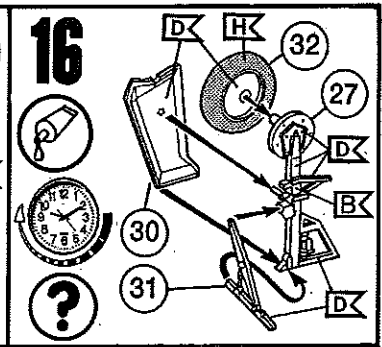
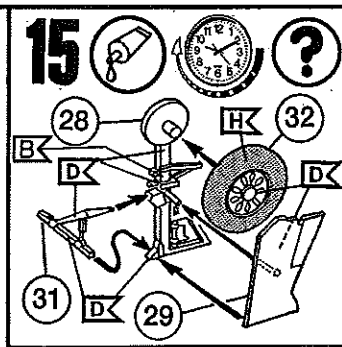
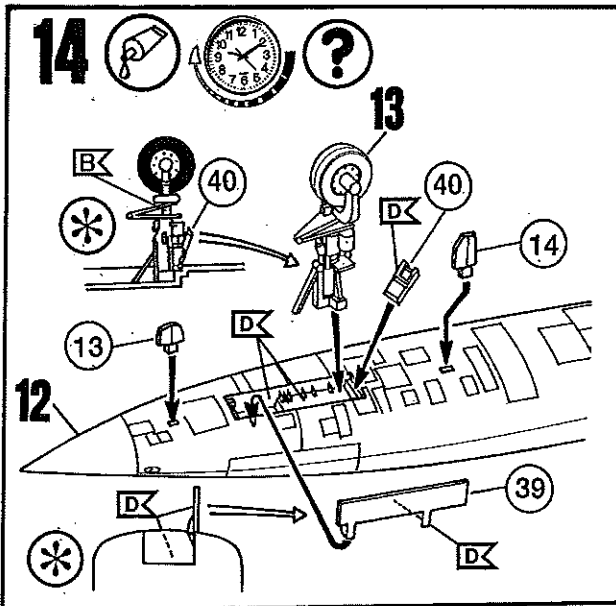

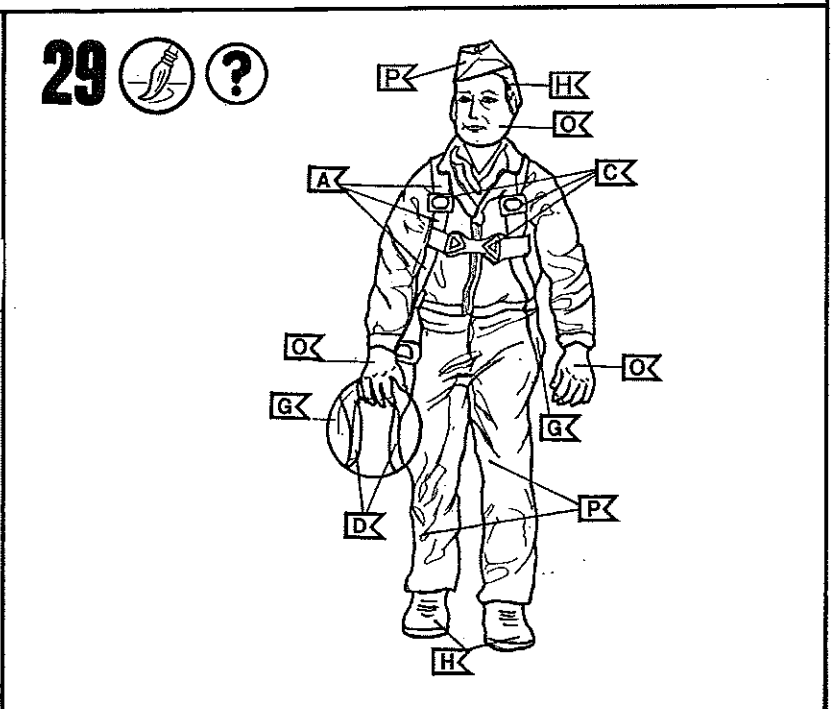
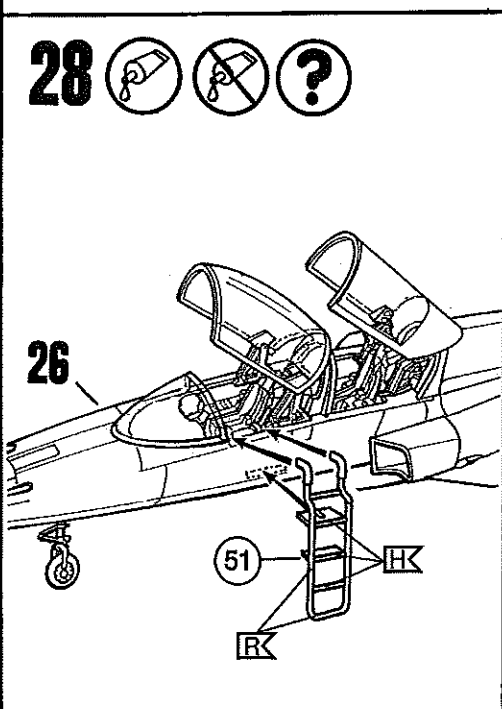
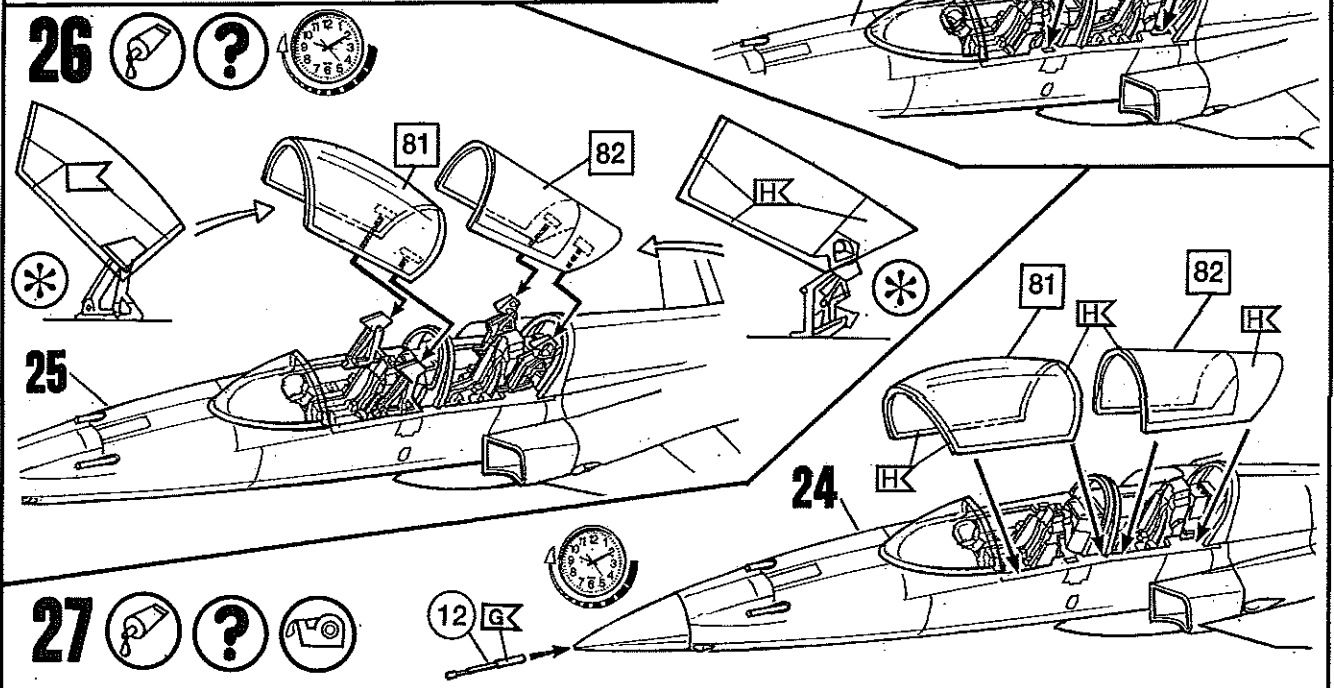
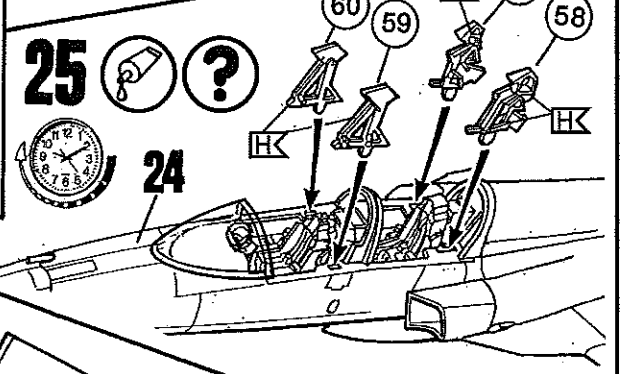
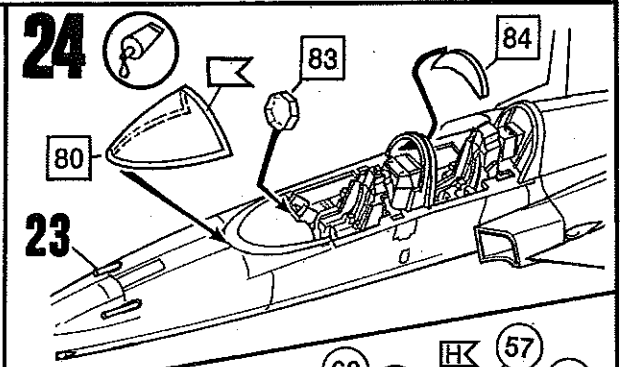
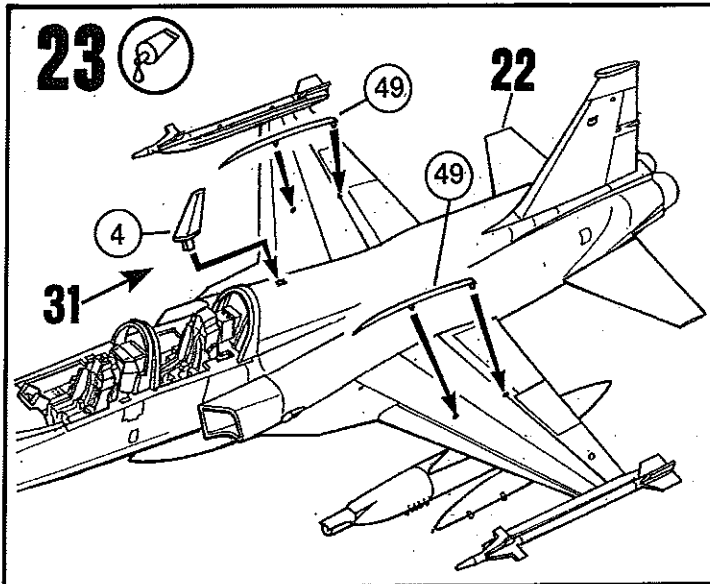

30



F-5F Tiger II "Aggressor" VFC-111 U.S. NAVY 2009

